

# Máquina de hielo serie Q

Máquina de hielo serie Q

Modelo:  QM30  QR210A  QD210A



Máquina de hielo serie Q  
marca Manitowoc

Máquina de hielo marca Manitowoc serie Q. Esta serie tiene una producción diaria de hasta 98kg en condiciones ideales (21°C ambiente y 10°C agua). Ahorro de consumo energético hasta un 25% sobre modelos de la competencia, compresor aislado lo cual reduce las vibraciones y sonido, tecnología patentada de remoción de hielo, rápida y fácil accesibilidad por la parte frontal de la máquina para operaciones de mantenimiento, partes externas en acero inoxidable y ABS que permiten una estructura durable y resistente a la corrosión.

**(X) Nota:** Producción estimada a 10°C temperatura del agua y 20°C temperatura ambiente. **Tenga en cuenta:** que la producción del fabricante puede ser afectada por las condiciones ambientales, la producción mínima del fabricante se puede calcular a 30°C temperatura ambiente y 30°C temperatura del agua. **QM30** 22kg/día. **Q0210A** 70kg/día. **Q0212A** 70kg/día.

- **Diseño compacto** - el cual puede ser empotrado ya que su sistema de ventilación, extracción de hielo y mantenimiento se puede realizar de la parte frontal del equipo.



- **Evaporadores de formación de hielo de serie S** - con protección de baño de cromo níquel que protege contra corrosión, calcificación y otros minerales.



- **Diseño atractivo** - en acero inoxidable, con plástico texturizado en ABS.

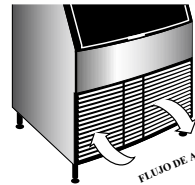

- **Puerta de fácil acceso** - ergonómica que desliza hacia arriba ocultándose de la vista del usuario.

- **1 año de garantía.**

## Máquina de hielo serie Q (conexión eléctrica)

108-130V/60hz/1 ph

### Compresor:

Capacidad nominal: 0.25HP QM30A  
 0.33HP QR212A  
 0.33HP QD212A

### Consumo mínimo (amperaje):

Enfriado por aire: 6.5A 1ph

### Breaker máximo:

Enfriado por aire: 15

## Especificaciones

### BTU Por Hora:

2,400(averaje) 3,400 (pico)

### Refrigerant:

R-404A

### Límites de operación:

- Rango de temperatura de aire al condensador:

10° a 43.3°C.

**Rango de temperatura de agua:**

10° a 40°C.

**Presión de agua al condensador:**

**Entrada:** Min. 20 psi, Max. 80 psi.





Máquina de hielo serie EC

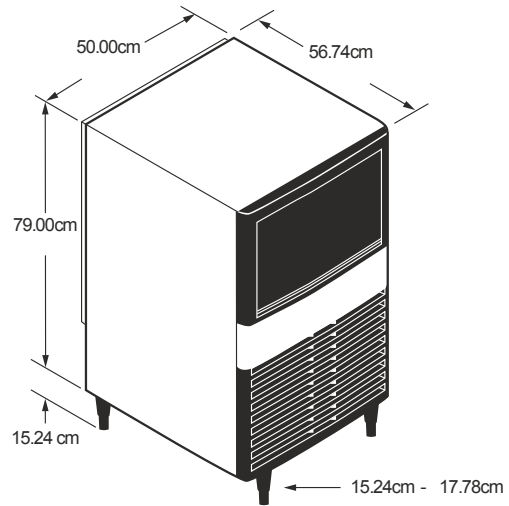
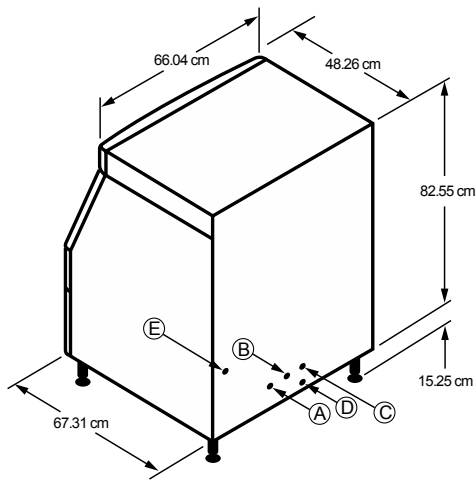

Especificaciones

		QM30A	QD212	QR212
Voltaje	V	110	110	110
Producción	kg/24h	30	48	48
Capacidad del contenedor		14	36	36
Potencia	HP	1/4	1/3	1/3
Peso del cubo (gr)		12-15	12-15	12-15
Profundidad	C = cm	57	71	71
Ancho	B = cm	57	68	68
Alto	A = cm	76	98	98
Peso neto	kg	66	84	120

