

Indigo™ Series Máquina de hielo serie 3300

Indigo™ Series Máquina de hielo 3300 (1506kg/día)

Modelo: SD-3303W



QUADZILLA
KING OF CUBERS



Quadzilla Series S3300
Contenedor B-1400

Diseñado para operarios que saben que la producción de hielo es crítica para su negocio, la nueva serie Indigo™ incluye un controlador con diagnóstico preventivo el cual continuamente monitorea la producción de hielo por sí misma. Desarrollos en innovación en saneamiento y programación hacen de esta máquina la más fácil y menos costosa para operar.

- **Sistema de evaporadores Quadzilla** - Cuatro evaporadores individuales de alta capacidad en un diseño compacto de 121,92cm (48") de ancho y de una producción máxima de 1533kg (3380lb.), por cada 24hr.
- **Sistema patentado de descongelamiento** - reduce el tiempo de descongelamiento aprovechando así la eficiencia de evaporador aumentando su producción. Cumpliendo con los estándares mundiales energéticos.
- **Refrigerante R404A** - para operación confiable en condiciones extremas.
- **Evaporador de fácil acceso al mantenimiento** - Puerta batiente para fácil acceso de labores de mantenimiento donde el agua entra en contacto con piezas metálicas. Bandeja de agua, tubo de distribución, cortina de agua, probadores de hielo, son partes y piezas fácilmente removibles para una limpieza fácil y profunda.
- **Exterior DuraTech™** - provee resistencia superior contra la corrosión. Terminados en acero inoxidable con una capa transparente resiste contra el polvo y las manchas de dedos.

Máquina de hielo (conexión eléctrica)

208-230V/60hz/3 ph

Compresor:

Capacidad nominal: 5.0 HP

Condensador:

Cobre-níquel recubrimiento contra elementos corrosivos.

Consumo mínimo (amperaje):

Enfriado por agua: 30 3ph

Breaker máximo:

Enfriado por agua: 30 3ph

Especificaciones

BTU Por Hora:

45,000 (averaje) 51,000 (pico)

Refrigerant:

R-404A

Límites de operación:

- Rango de temperatura agua al condensador:

1.7° to 43.3°C (35° to 110°F).

Rango de temperatura de agua:

1.7° to 32.2°C (35° to 90°F).

Presión de agua al condensador:

Entrada: Min. 20 psi (137.9 kPA) Max. 250 psi (551.1 kPA).

Tipo de Dado



Medio Dado
0.95 x 2.86 x 2.22 cm
3/8" x 1 1/8" x 7/8"



Dado Regular
2.22 x 2.22 x 2.22 cm
(7/8" x 7/8" x 7/8")





Indigo™ Series Máquina de hielo 3300 (1506kg/día)

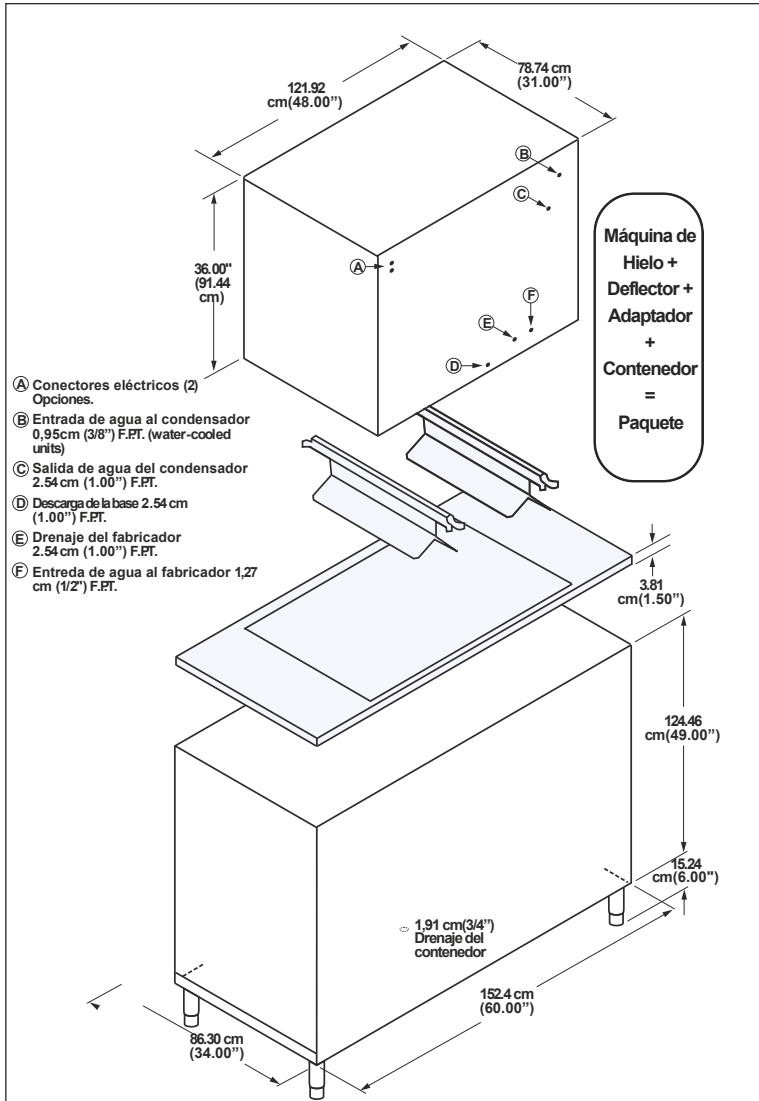

- (A) Conectores eléctricos (2) Opciones.
- (B) Entrada de agua al condensador 0,95cm (3/8") F.P.T. (water-cooled units)
- (C) Salida de agua del condensador 2.54 cm (1.00") F.P.T.
- (D) Descarga de la base 2.54 cm (1.00") F.P.T.
- (E) Drenaje del fabricante 2.54 cm (1.00") F.P.T.
- (F) Entreda de agua al fabricante 1,27 cm (1/2") F.P.T.

Máquina de Hielo + Deflector + Adaptador + Contenedor = Paquete

Notas de instalación:
Separaciones mínimas en instalación:
Tope laterales: 20.32 cm (8");
Posterior 61 cm (24")

Opciones del contenedor



	SD-3300 B-1100	SD-3300 B-1400
Altura	231.14 cm 91.00"	234.95 cm 76.50"
Ancho	121.92 cm 48.00"	152.40 cm 60.00"
Profundidad	86.30 cm 34.00"	86.30 cm 34.00"
Capacidad	505 kg.	642 kg.
Del contenedor	1114 lbs.	1416 lbs.

Altura incluye patas ajustables en el contenedor 15.24 a 20.32 (6.00" to 8.00"),

*K-00370 adaptador requerido.

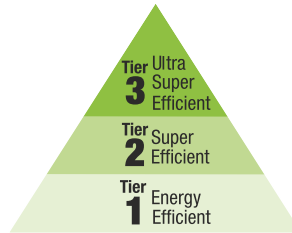

Especificaciones

Modelo	Tipo de hielo	Producción de hielo por 24 Horas		Consumo eléctrico kWh/45kg.		Consumo de agua /45 kg. de hielo.	ENERGY STAR®
		70°Air/ 50°F Water	90°Air/ 70°F Water	3 Ph	CEE	Agua Potable	
SD-3303W3	Dado reg.	1506 kg.	1279 kg.	3.55	2	75.0L	H
		3320 lbs.	2820 lbs.			19.8 Gal.	

Enfriado por aire